

Scheda tecnica
Salvapianta Genziana
Codice 342

Rev. 0 del 10/06/2016

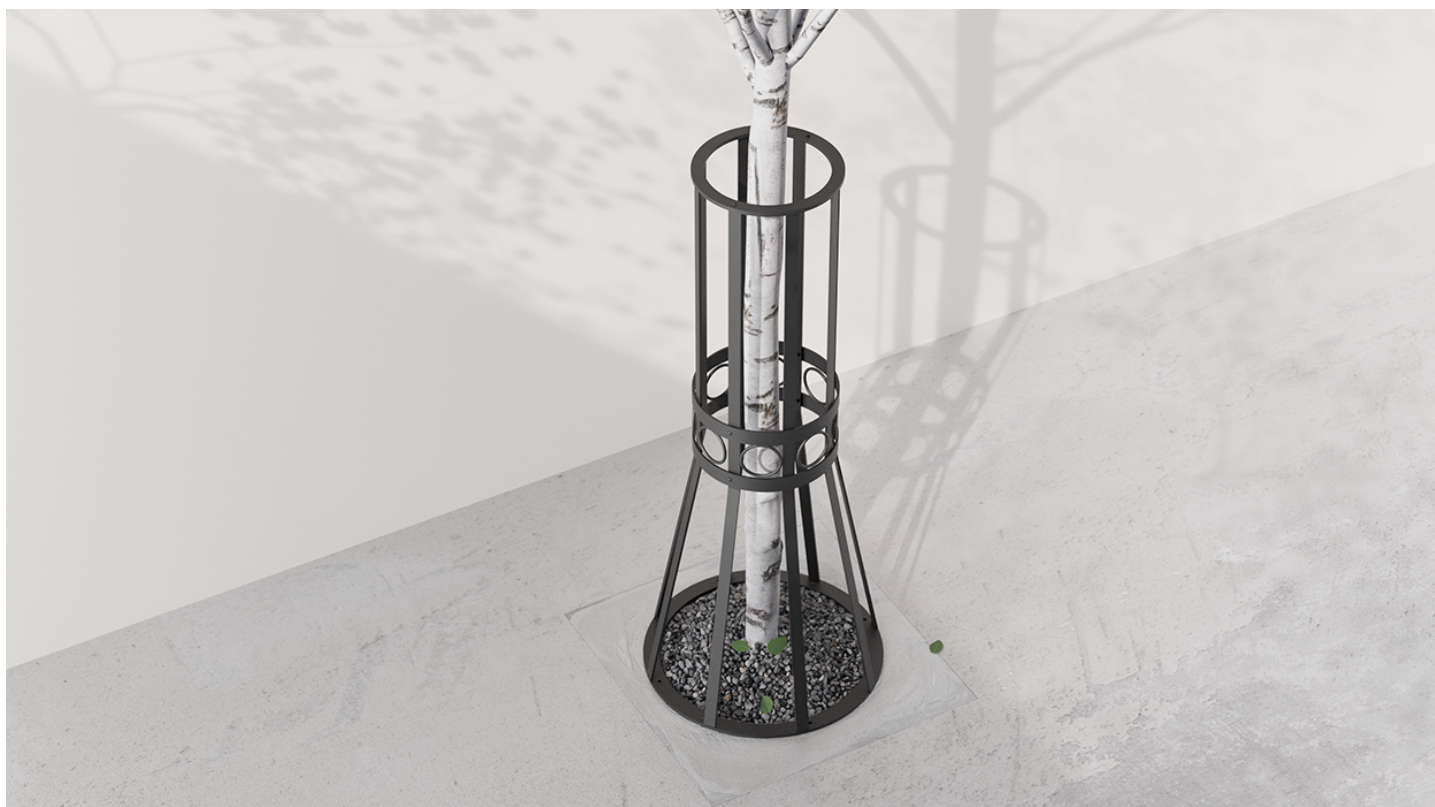

1/5

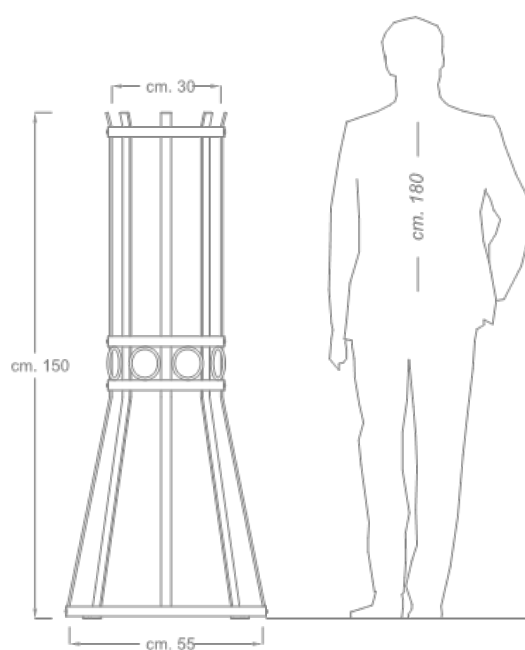

Dimcar si riserva di apportare, in qualsiasi momento, modifiche sui prodotti ritenute utili al miglioramento qualitativo degli stessi; le immagini contenute nelle schede potrebbero non riprodurre fedelmente i colori reali degli articoli.

DESCRIZIONE

Struttura

Salva-pianta Genziana realizzato con elementi sagomati in ferro piatto zincato da mm. 30x6. Gli elementi sono avvolti da N. 2 fasce centrali realizzate in ferro piatto zincato da mm. 30x4 distanziate da anelli decorativi in tondo pieno zincato da mm. 8. Fasce superiore e inferiore realizzate in ferro piatto zincato da mm. 30x4. Il salva-pianta è composto da due metà predisposte per il fissaggio tra loro con viti.

Peso complessivo: 24Kg

FINITURA COLORE COME DA CATALOGO



Canna fucile
(Parti in acciaio)

I clienti possono richiedere una finitura diversa tra le opzioni di colore RAL disponibili sul nostro sito web.

VARIANTI DI PRODOTTO



Codice 341 - Salvapianta Anemone



Codice 343 - Salvapianta Biancospino

TRATTAMENTI ANTICORROSIVI E FINITURE

Lavaggio

Trattamento a spruzzo per la rimozione di oli e grassi dalle superfici metalliche utilizzando speciali liquidi sgrassanti. Successiva asciugatura in essiccatoio per 15 minuti.

Sabbiatura

Processo di sabbiatura manuale con sabbia di fiume, che aumenta la porosità delle superfici metalliche e quindi l'adesione delle polveri termoindurenti.

Applicazione anticorrosivo

Primo ciclo di verniciatura con un fondo anticorrosivo in polvere termoindurente a base di resine epossidiche e speciali pigmenti. Garantisce una protezione adeguata contro gli agenti atmosferici.

Polimerizzazione anticorrosivo

Cottura in forno industriale di polimerizzazione alla temperatura di 180°C. Durante questa fase, la polvere si trasforma in un rivestimento uniforme, liscio e durevole.

Applicazione finitura colorata

Ciclo finale di verniciatura con polveri termoindurenti. L'applicazione segue gli stessi principi dell'anticorrosivo.

Polimerizzazione finitura colorata

Cottura finale in forno industriale di polimerizzazione alla temperatura di 180°C. La procedura segue gli stessi principi della polimerizzazione dell'anticorrosivo. La polvere si trasforma in un rivestimento uniforme e l'aspetto superficiale assume le caratteristiche della tipologia di colore scelto, ad esempio liscio, bucciato, raggrinzato, ecc.

CONSEGNA

Prodotto fornito in kit di assemblaggio con viteria in acciaio ed istruzioni per il montaggio e fissaggio a terra.

FISSAGGIO

Il prodotto è predisposto per il fissaggio al suolo mediante tirafondi e tasselli ad espansione.

CERTIFICAZIONI AZIENDALI

ISO 9001:2015

Sistema di gestione della qualità.

UNI EN ISO 3834-3:2021

Sistema di gestione della qualità delle saldature.

Centro di trasformazione

Attestato di Centro di trasformazione